

Beispiel: Variante V12 ( 1 : 2 )  
 Variante: W-2089928-V12 / Schmiermittelbehälter 5,0-NC-V-PC

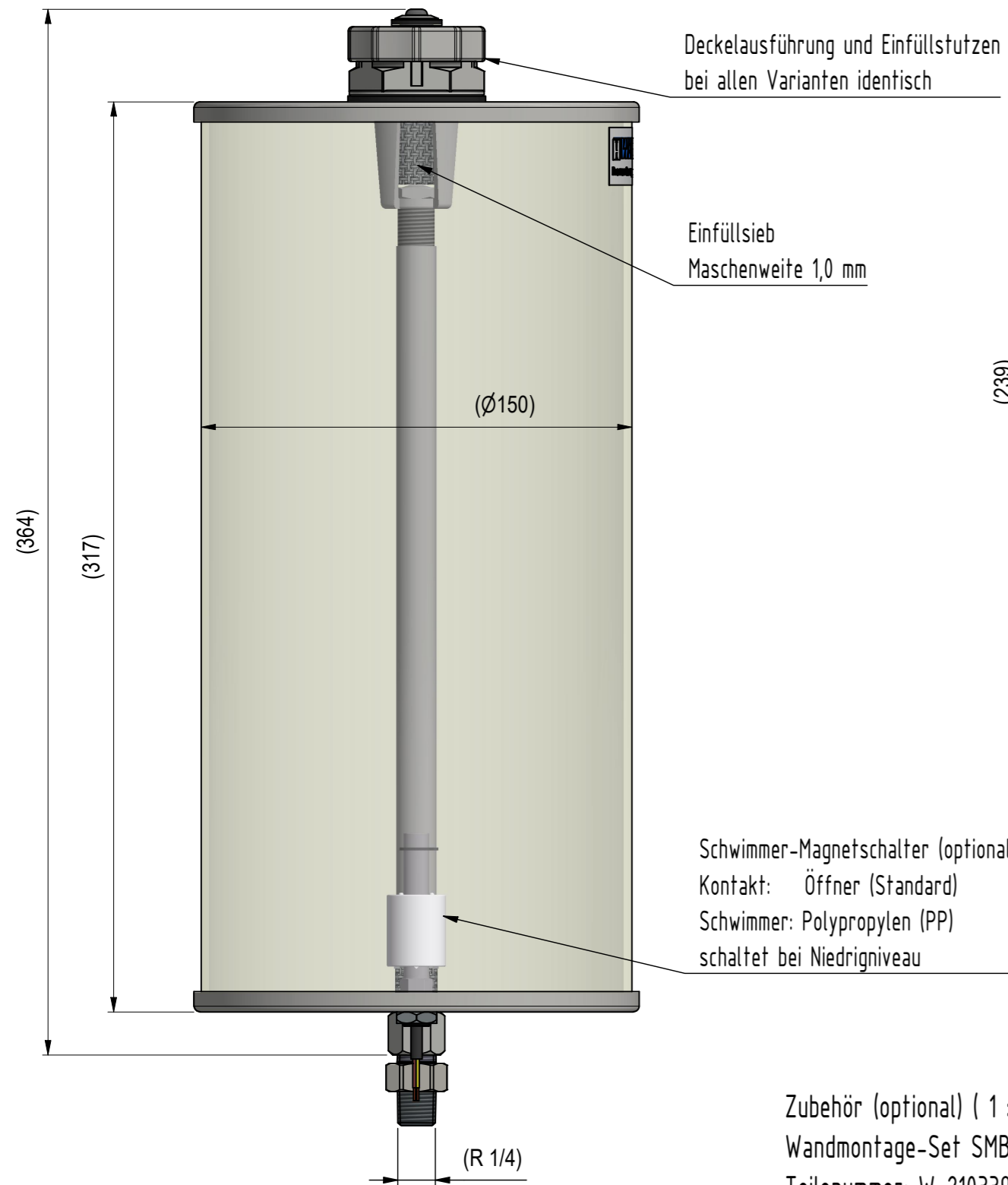

Beispiel: Variante V14 ( 1 : 2 )  
 Variante: W-2089928-V14 / Schmiermittelbehälter 3,0-2NC-V-PC

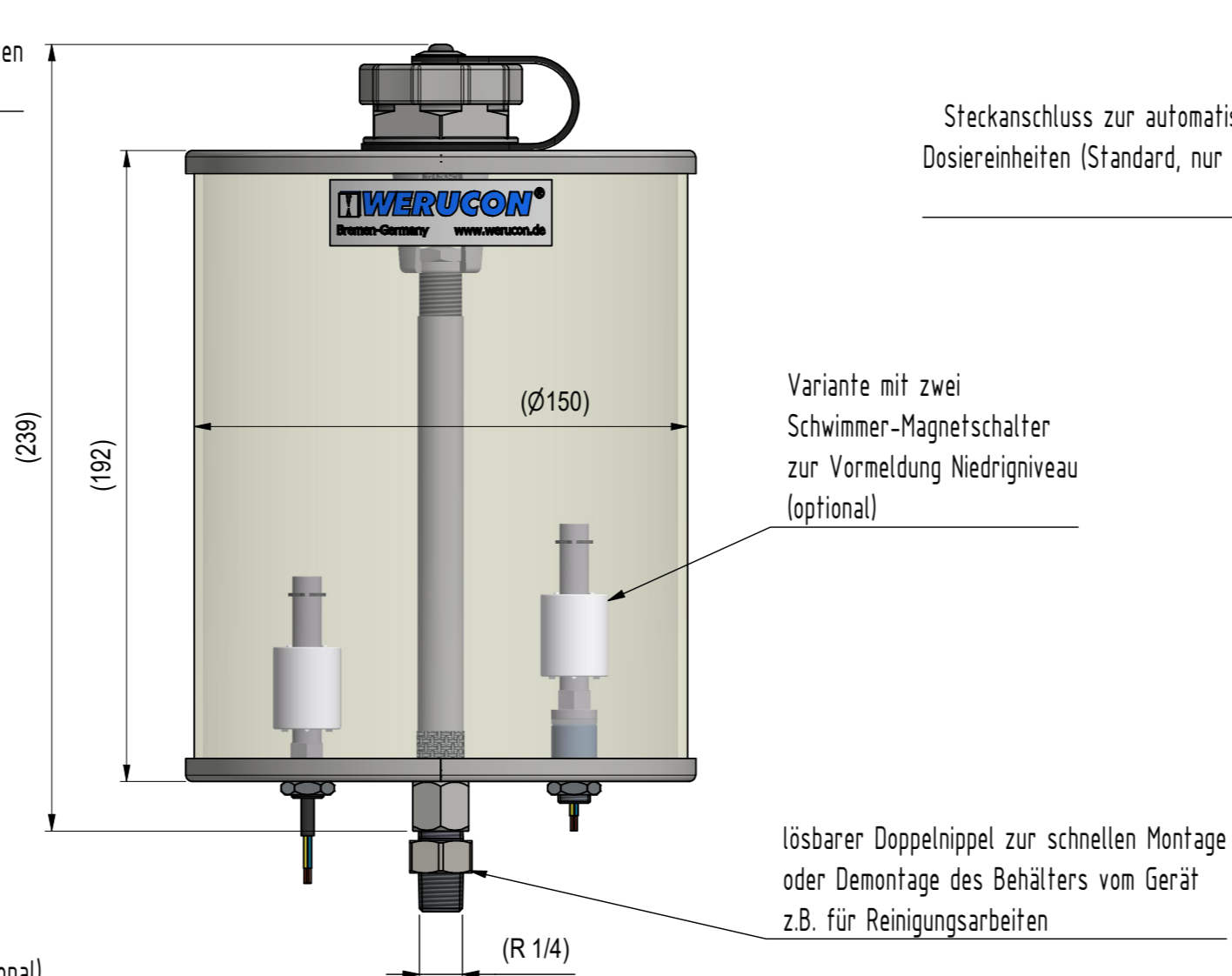

Beispiel: Variante V04 ( 1 : 2 )  
 Variante: W-2089928-V04 / Schmiermittelbehälter 1,0-NO-V-PC

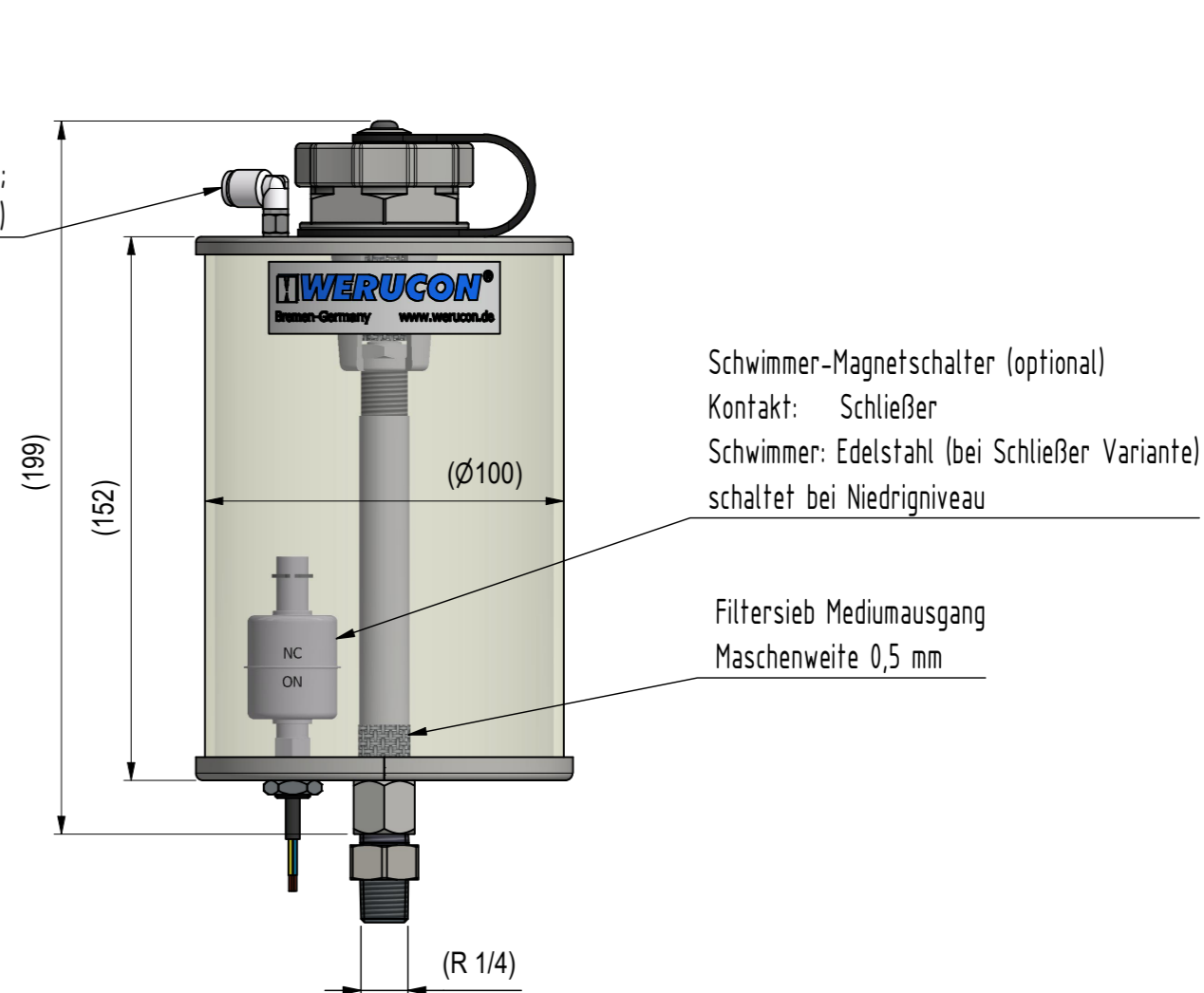

Zubehör (optional) ( 1 : 2 )  
 Wandmontage-Set SMB5  
 Teilenummer: W-2103390

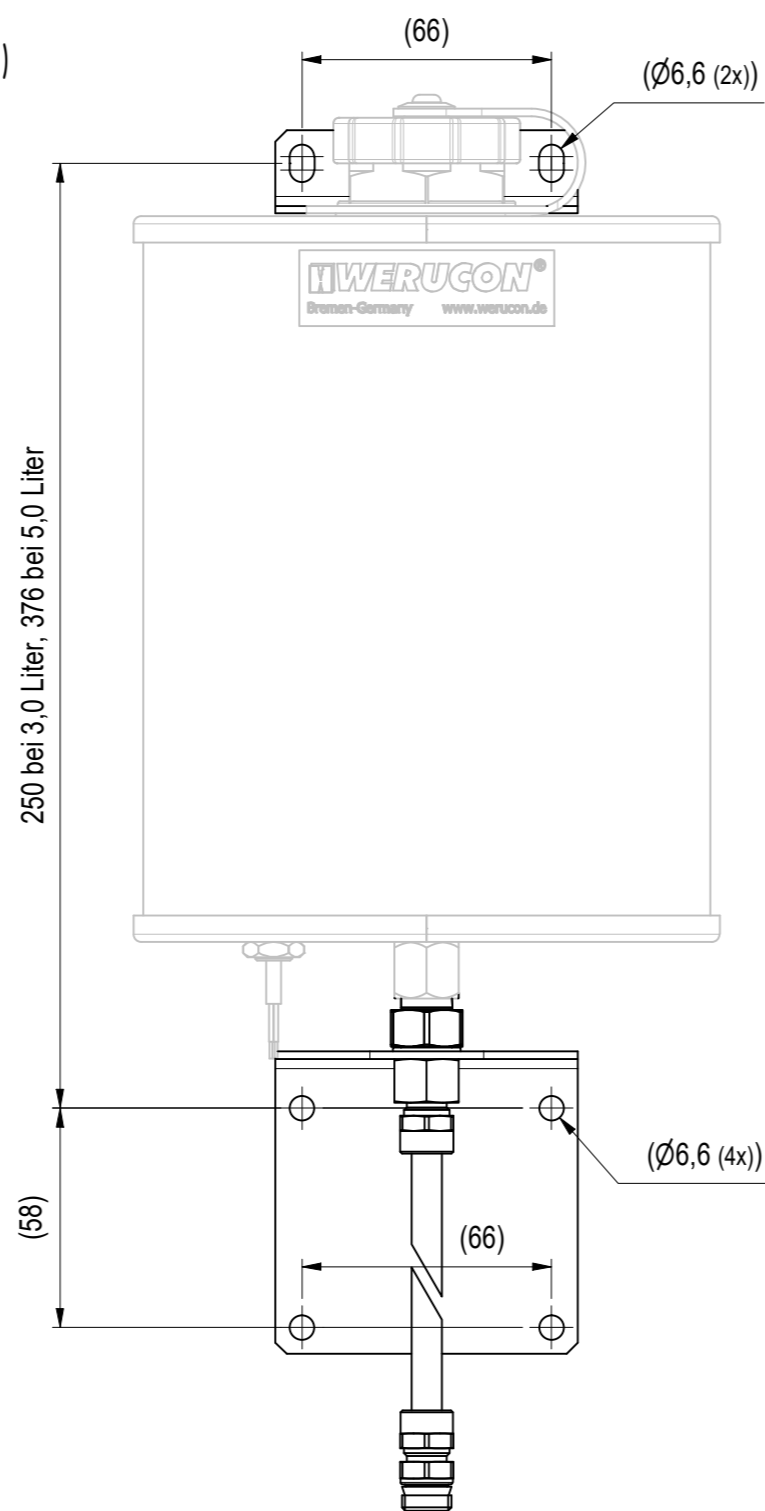

Darstellung ohne Deckel ( 1 : 2 )

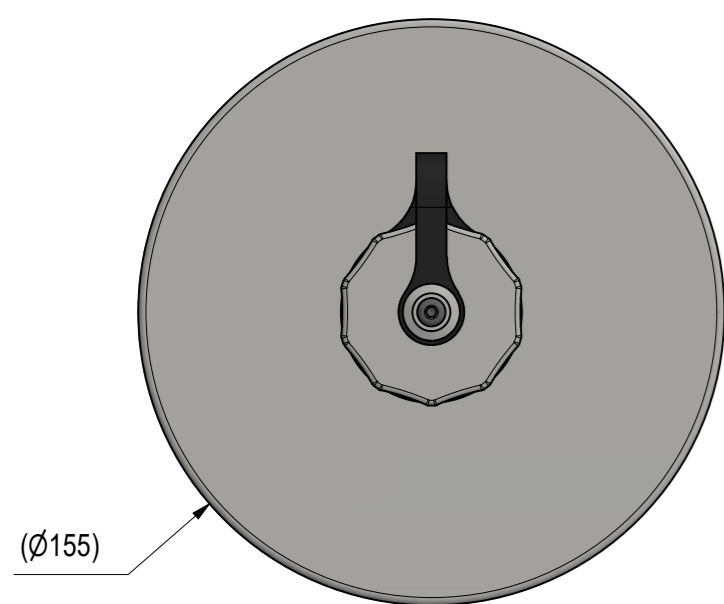
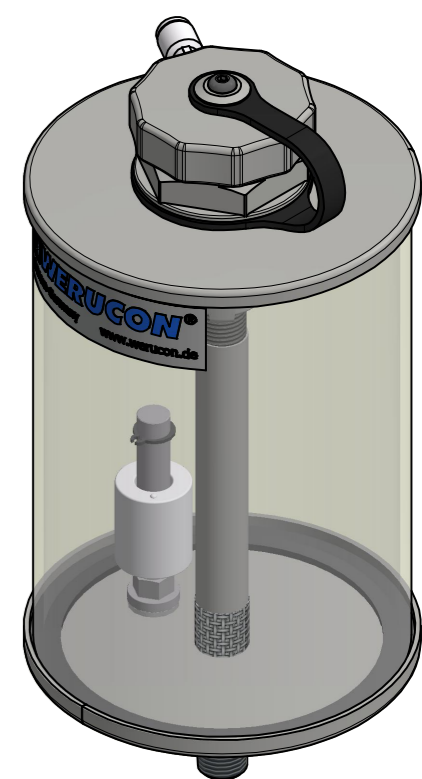
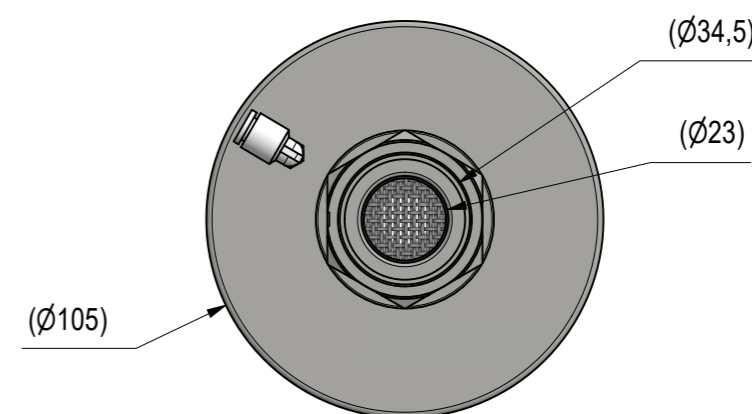

### Bestellschlüssel:

**SMB5 - 1,0 - 2NC - V - PC**

- Werkstoff Zylinder-Rohr: PC = Polycarbonat (Standard) / G = Glas
- Dichtungswerkstoff: V = Viton® (FKM) (Standard) / N = NBR / E = EPDM
- Füllstandssensor: NC = Öffner (Standard) / NO = Schließer / 2NC = 2 Öffner / 2NO = 2 Schließer
- Größe in Liter: 1,0 / 3,0 / 5,0
- Schmiermittelbehälter Baureihe 5

### Technische Beschreibung

- Drucklose Schmierstoffversorgung von Dosiergeräten
- Wartungsfreundlich, schnelle Montage und Demontage des SMB möglich!
- Leergewicht: 0,9 / 1,3 / 1,6 kg

### Werkstoffe

- Behälterbauteile: Edelstahl
- Doppelnippel, lösbar: Messing, vernickelt
- Zylinder-Rohr: Polycarbonat (PC) / Glas
- Dichtungen: Viton® (FKM) / NBR / EPDM

Toleranzangaben / Tolerance Data		Bohrungen und Gewinde / drillings and threads $\pm 0,1$		Passbohrungen / precision drillings $\pm 0,01$		Format / size	Blatt / sheet	Maßstab / scale
DIN ISO 2768 - mH		DIN EN ISO 1302				A2	1/1	1 : 2
Model / part: 20.05.2022 Meyer		gez. / drawn: 16.02.2023 Meyer		kontr. / checked:		Bezeichnung / designation		
Intern		Bezeichnung / designation		-Technische Beschreibung-				
WERUCON® WERUCON GmbH / Bremen - Germany Nantes-Strasse 3, 28309 Bremen		Schmiermittelbehälter lubricant tank		Materialversorgung				
Telefon: +49 421 223085-0 / Fax: +49 421 223085-99 E-Mail: info@werucon.de Internet: www.werucon.de		letzte Sicherung / last save 31-03-2023 10:59:45		Artikel / article		Produkt - Baugruppe / product - assembly SMB5 - 1000		
						Teilenummer / part number W-2089928-Tab		
Keine Änderung ohne Zustimmung der federführenden Konstruktion. / Any alterations are subject to the approval of the design department.								

Nr.-No.	Änderung - Alteration	Datum - Date	Name
Revisions-tabelle - Revision History			